



**DPA BR SERIES**

**DPA CENTAURUS**

**FÖCA MOBILITY**

# DPA-CENTAURUS

## ESPECIFICACIONES TECNICAS

- **Función general:** elevación por accionamiento hidráulico y descenso por gravedad;
- **Accionamiento:** electrohidráulico;
- **Sistema:** automático;
- **Control:** simples, robusto con push button función;
- **Sistema eléctrico:** 24VCC o opcional de 12VCC;
- **Consumo máximo:** máx. 35A (24VCC) o 70A (12VCC).;
- **Temperatura de trabajo:** -30°C a 65°C;
- **Estructura:** liviana y robusta de acero pintado;
- **Revestimiento:** pintura electrostática en polvo de color negro y amarillo;
- **Peso neto:** 155kg
- **Sistema auxiliar de operación:** bomba manual integrada;

## Características de la serie CENTAURUS

- ➔ Sistema Lift-Tite™ permite almacenar la plataforma de forma segura cuando el vehículo transita.

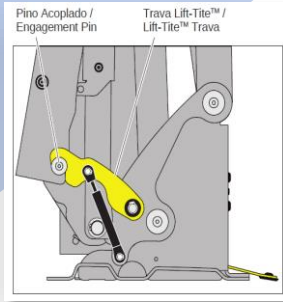
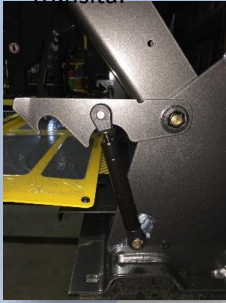

- ➔ Recorrido del piso del vehículo al suelo: 129 cm (50").

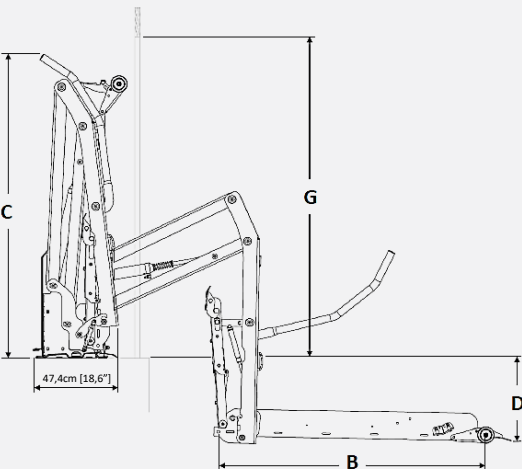

- ➔ Abertura de la rampa acceso con rueda auxiliar para mejor funcionamiento de la rampa.



- ➔ Contador de ciclos para plano de mantenimiento.
- ➔ Botonera de Emergencia/Pánico. El módulo de la bomba, con cubierta removible, intercambiable para izquierda y derecha.
- ➔ El mayor "kick-out" del mercado y así no se choca en el vehículo cuando bajando.
- ➔ Sistema eléctrico **sin** tarjetas electrónicas.
- ➔ Luces indicadoras de cuando el equipo está en operación.
- ➔ Alarma intermitente para el equipo en operación.
- ➔ Alta Capacidad de Elevación de 400kg.

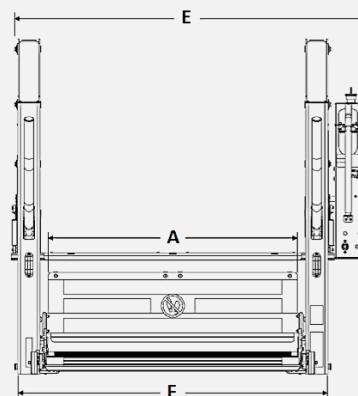

	CENTAURUS
A Clear Platform Width	850 mm
B Clear Platform Length	1235 mm
C Overall Lift Height	1446 mm
D Max. Floor to Ground	1340 mm
E Overall Lift Width	1205 mm
F Min. Clear Door Opening Width	1085 mm
G (min.) Min. Clear Door Opening Height	1455 mm

Todas las ilustraciones, descripciones y especificaciones contenidas en este folleto están basadas en la información más reciente sobre el producto a la fecha de su publicación. Foca Mobilidade se reserva el derecho a realizar modificaciones en cualquier momento, sin previo aviso. © 2021 Foca Mobility.

**Foca Mobilidade do Brasil Ltda**  
Rua Avelino Antunes, 385  
Caxias do Sul – RS – Brasil – 95032-060  
+55 54 2108-8000 | [www.foca.com.br](http://www.foca.com.br)

**Importador Mayorista – MEXICO**  
ALFONSO ARREGUI



333 115 9020 – [www.ability.mx](http://www.ability.mx)

Venta – Garantía – Servicio - Refracciones