

DPA BR SERIES

DPA VISTA FOLDING

FOUCA MOBILITY

# DPA VISTA FOLDING

## ESPECIFICACIONES TECNICAS

- **Función general:** elevación por accionamiento hidráulico y descenso por gravitad;
- **Accionamiento:** electrohidráulico;
- **Sistema:** automático;
- **Control:** simples, robusto con push button función;
- **Sistema eléctrico:** 12VCC o opcional de 24VCC;
- **Consumo máximo:** máx. 70A (12VCC) o 35A (24VCC);
- **Temperatura de trabajo:** -30°C a 65°C;
- **Estructura:** liviana y robusta de acero pintado;
- **Revestimiento:** pintura electrostática en polvo de color negro y amarillo;
- **Peso neto:** 155kg
- **Sistema auxiliar de operación:** bomba manual integrada;

- ➔ Abertura de la rampa acceso con rueda auxiliar para mejor funcionamiento de la rampa.



## Características de la serie LONG RANGE

- ➔ Sistema Lift-Tite™ permite almacenar la plataforma de forma segura cuando el vehículo transita.

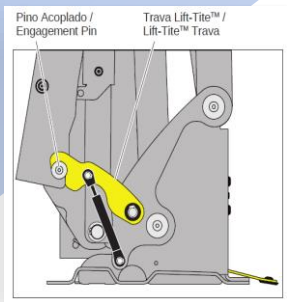
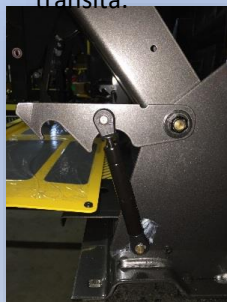

- ➔ Recorrido del piso del vehículo al suelo: 129 cm (50").

- ➔ Contador de ciclos para plano de mantenimiento.
- ➔ Botonera de Emergencia/Pánico. El módulo de la bomba, con cubierta removible, intercambiable del lado.
- ➔ El sistema de botones interruptores permite realizar cómodamente ajustes y tareas de mantenimiento.
- ➔ Sistema eléctrico *sin* tarjetas electrónicas.
- ➔ Luces indicadoras de cuando el equipo está en operación.
- ➔ Alarma intermitente para el equipo en operación.
- ➔ Alta Capacidad de Elevación de 400kg.

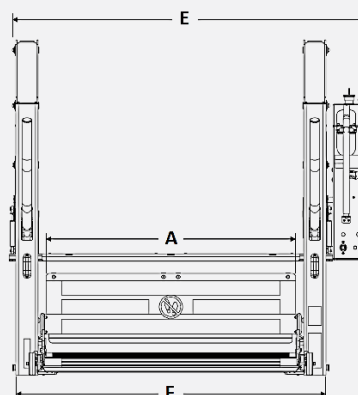
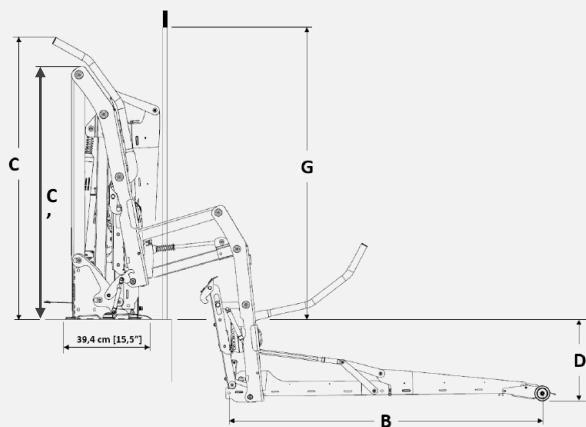

A	850 mm
B	1490 mm
C	1225 mm
C'	1099 mm
D	860 mm
E	1211 mm
F	1085 mm
G / G' (mín.)	1300 mm 1190 mm'

Todas las ilustraciones, descripciones y especificaciones contenidas en este folleto están basadas en la información más reciente sobre el producto a la fecha de su publicación. Foca Mobilidade se reserva el derecho a realizar modificaciones en cualquier momento, sin previo aviso. © 2021 Foca Mobility.

**Foca Mobilidade do Brasil Ltda**

Rua Avelino Antunes, 385

Caxias do Sul – RS – Brasil – 95032-060

+55 54 2108-8000 | [www.foca.com.br](http://www.foca.com.br)

**Importador Mayorista – MEXICO**

ALFONSO ARREGUI



333 115 9020 – [www.ability.mx](http://www.ability.mx)

Venta – Garantía – Servicio - Refracciones